

®

MERT

BÜLTEN

PDS ile Vites Büyütüyoruz

Danfoss Elektronik Tork Limitleme (ETL) Çözümleri

CKD FCM/FSM2 Serisi Kompakt Akış Kontrolörleri ■ Bayimiz: Saylar Hidrolik



**MERT GRUBU YİNE
VİTES BÜYÜTÜYÖR**

MERT Teknik Fab. Malz. Tic. ve San. A.Ş.
adına sahibi

Mark Minasyan

Sorumlu Yazı İşleri Müdürü

Fehmi Genç

Tasarım ve Uygulama

TANK

Katkıda BulunanlarAdis Değirmencioğlu
Bahadır Atılğan
Murat Babuçcu
Mustafa İleri
Sevan Erkan**İletişim**OSB 1. Cad. №9 (34776)
Ümraniye / İSTANBUL / TÜRKİYE
T: (216) 526 4340
F: (216) 526 4345
E: info@mert.com**Basım**Turuncu Basım ve Reklamcılık
Kayışdağı Mah. Dudullu Cad. №1
Ataşehir / İSTANBUL

"İçerik ve tasarım Fikir ve Sanat Eserleri Yasası kapsamında eser olarak koruma altındadır. Tüm yazı ve fotoğrafların yayma hakkı MERT TEKNİK A.Ş.'de olup kaynak gösterilse dahi, hak sahiplerinin yazılı izni olmaksızın ticari amaçlı kullanılamazlar. Bültende yazılan yazılar, bilgilendirme amaçlı veya yazarların ve söyleşi yapılanların kişisel görüşleridir. MERT TEKNİK A.Ş., bilgi, görüş veya tavsiyeler sonucu oluşabilecek maddi ve/veya manevi zararlardan sorumlu değildir."

- 4 Bayimizi tanıyalım
Saylar Hidrolik
- 6 **PDS ile Vites Büyütüyoruz**
- 10 Rehber
- 12 Ürün tanıtımı
Danfoss Elektronik Tork Limitleme (ETL) Çözümleri
CKD FCM/FSM2 Serisi Kompakt Akış Kontrolörleri
- 15 2015'e dair...
- 16 MERT Ailesi doğum günleri
- 17 İçimizden
- 18 Hoşgeldin 2016

Başkandan

HÜZÜNLÜ BİR AYRILIŞ

1969 yılında 18 m² lik bir mağazada iki kişi olarak hidrolik ve pnömatik malzeme satışı için kolları sıvamış idik.

Yer, Perşembe Pazarı N°32...

Öyle hızlı geliştik ki, 5-6 yıl içinde o güne göre Perşembe Pazarı'nın "gökdelen"i sayılabilecek N°43'deki iş hanımızı inşa ettik ve yerleştik.

Uzun yıllar boyunca Perşembe Pazarı'ndaki bu 43 numaralı "gökdelen" Türkiye'deki Akışkan Gücü sektörünün kalbi ve ruhu oldu. Tamı tamına 38 yıl orada çalıştık, eğitim ve mühendislik hizmetleri, çağdaş ürünler sunduk.

Gelişme sürdü. Orası da dar geldi ve nihayet 2012 yılının Eylül ayında merkezimizi fabrikamız önündeki yeni inşa ettiğimiz modern binamıza taşındık.

Toplantı salonları, showroom, açık ve kapalı otoparklarımız, yerin iki kat altında büyükçe depolama alanlarımız, (şimdi o da yetmiyor ya) v.s.

Keyfimize diyecek yok! Hatta biraz da gururlu gibiyiz. Öyle ya MERT Yukarı Dudullu'ya gelir de çoğu meslektaşımız peşinden gitmez mi? Öyle de oldu ve oluyor. MERT hep "öncü ve örnek".

2015 yılının Temmuz ayına gelindiğinde ise artık Karaköy'deki eski merkez binamızın, meşhur "gökdelen"imizin kapatılma kararı alındı ve boşaltıldı.

N°32'deki doğduğumuz küçük dükkanımız duruyor "Dönerci" oldu!

N°43'deki yıllarımızı geçirdiğimiz binamız ne olacak? Belli değil. Zira Türkiye sanayiinin doğduğu ve geliştiği yer olan meşhur Perşembe Pazarı'nın akıbeti belli değil.

Güzel'in düşmanı çok olurmuş. Burası da turizm alanı olacakmış! Yer mi kalmadı?

“

Eminim birçok dostumuz ve müşterimiz de bizim bu hüznümüzü paylaşıyorlardır.

800 yıllık bir pazar, elektrikçisinden rulmancısına, boyacısından hırdavatçısına "Ne arasan Perşembe Pazarı'nda bulursun." efsanesi bitti bitiyor. Öyle ya artık "gittigidiyor.com"lar var...

Hüzünlüyüm. Binbir zorlukla yapılan bu 43 numaralı bina MERT'in tarihinde önemli bir yere sahipti. Şimdi boş. Kiraya mı verilecek? Satılacak mı? Kafe mi olacak dönerci mi, simit sarayı mı, butik otel mi?

Eminim birçok dostumuz ve müşterimiz de bizim bu hüznümüzü paylaşıyorlardır.

Evet, MERT Grubu geliyor sanayi hamleleri ile büyüyor ama Perşembe Pazarı'nın havası, özlemi, dokusu ve kokusu...

Kızını gelin veren baba gibiyim.

HÜZÜNLÜYÜM.

Arman MİNASYAN





4



Saylar Hidrolik 1991 yılında Karabük ilinde kurulmuştur. Rakor imalatı, alçak ve yüksek basınçlı hidrolik hortum, hava ve yağ hortumları, buhar hortumu, paslanmaz flexible hortumlar ile boru ve boru bağlantı alanlarında tedarikçi olarak hizmet sunmaktadır. 1997 yılından itibaren hidrolik ve pnömatik sistemleri alanında faaliyet göstermeye başlamıştır. Bu alanda isim yapmış ve tercih edilen markalar olan MERT, Faber Vana, Kastaş ve Kurtman markalarına ait bayilik hizmeti vermekte ve bölge temsilciliğini yapmaktadır. Saylar Hidrolik; Karabük ilinin yanısıra çevre illerde de gelişmiş olan demir çelik ve döküm sanayiinde entegre tesislerin genel sorunu olan yüksek ısı probleminde ilişkin çözümler sunmaktadır. Saylar Hidrolik, Isı dayanımı yüksek materyaller alanında dünyaca kalitesi kabul görmüş olan ADL INSULFLEX markasının Türkiye distribütörlüğünü alarak bu alanda Türkiye'nin çözüm merkezi haline gelmiştir. Hidrolik pompalar, kumanda kolları, valfler, silindirler, filtre elemanları, hidrolik hortumlar, boru ve bağlantı elemanları gibi geniş bir yelpaze ile tedarik hizmeti gerçekleştiren Saylar Hidrolik müşteri memnuniyetine dayalı hizmet anlayışı ile tüm beklentileri karşılamak üzere özveri ile faaliyet göstermektedir. Kuruluşumuza göstermiş olduğunuz ilgiden ve 24 yıldır duyduğunuz güvenden ötürü teşekkür ederiz.

Bayimizi tanıyalım



SAYLAR HİDROLİK

Küçük Sanayi Sitesi 5. Blok N°14
KARABÜK

T: (370) 442 2107
F: (370) 442 2616

saylarhidrolik.com

PDS ile Vites Büyütüyoruz

2007 yılında kurulan ve üretici olarak Türkiye pazarına hizmet vermeye başlayan PDS PLANET Dişli Sistemleri Sanayi Ltd. Şti., sektör ihtiyacını zamanında ve doğru teşhis etmesi sonucunda hızlı bir büyüme ile piyasada kendine sağlam bir yer edindi.



Firmanızın kuruluş hikayesinden ve yapılanmasından biraz bahsedebilir misiniz?

Hikayemiz, İtalyan planet redüktör üreticisi bir firmanın ürünlerini 1998-2004 yılları arasında montajlı olarak getirerek pazarlamasının yapılmasıyla başladı. 2004 yılının ikinci yarısından itibaren ürünlerin montaj hakkının alınmasıyla birlikte, 2007 yılının sonuna kadar olan süreçte Türkiye’de az tanınan planet redüktörün montaj üretimimizle sanayinin çok çeşitli kollarına ulaştırılarak tanıtılması ve müşterilerin bilinçlendirilmesi sağlandı. Bu süreçte firmamız planet redüktör konusunda uzmanlaştı. 2008 yılından itibaren ithal ürün olarak montajı yapılan planet redüktörler, yapılan teknolojik tesis ve makine yatırımları ile yerli olarak üretilmeye başlandı. Ürettiğimiz redüktörler kalite, servis ve yeniliklerle Türkiye’deki birçok makine üreticisi ve tesis için ithal markalar karşısında tercih sebebi haline geldi.

Günümüze gelene kadar üretim teknolojimiz ile daha yüksek kalite standartlarında ve daha ekonomik üretilebilir hale getirmiş olduğumuz planet redüktör üretimimizin çeşitliliği her geçen gün artmaktadır.

Firmanızın vizyonu ve misyonu hakkında bilgi alabilir miyiz?

PDS olarak amacımız müşterilerimizin hedeflerine ulaşmaları için çıktıkları yolda beklentilerine uygun çözüm üretmek, yeni teknolojileri düşük maliyetle sunarak rekabetçi olmalarını sağlamak ve her an yanlarında olmak. Bu amaca, müşterilerimizin ve çalışanlarımızın yarattığı sinerji ve işbirliği ile karşılıklı kazanım sağlayarak ve iş yapma süreçlerine değer katarak ulaşmayı hedefliyoruz.

PDS PLANET olarak kalite politikanız hakkında neler söylersiniz?

Bizim için kalite ürünün sadece sorunsuz çalışması değildir; ürettiğimiz redüktörler dış görünümü ve ambalajıyla da fark yaratmalıdır.

Yerli üretici olarak, ileri üretim teknolojileriyle birlikte yüksek kalite standartlarındaki üretimimizle dünyaca tanınmış uluslararası firmalar karşısında hem Türkiye pazarında hem de yurtdışı pazarlarında her geçen gün payımızı artırmaya ve adımızı duyurmaya devam ediyoruz.

Hangi sektörlere ne tür hizmetler sunuyorsunuz?

Planet redüktörlerimiz ağır çalışma şartlarında uzun ömürlü ve ekonomik olmaları nedeniyle endüstrinin her alanında tercih edilmektedir.

Mobil (araç üstü) vinçler, katlanır bomlu-teleskobik platformlar, gemi sanayi, tersane ve liman vinçleri, çimento fabrikaları, demir çelik fabrikaları, haddehaneler, petrol ve kimya tesisleri, parçalama (shredder) makineleri, maden öğütme ve kırma tesisleri, maden makineleri, boru ve saç işleme makineleri, arıtma tesisleri, plastik, gıda, cam, mermer, kâğıt, seramik tesisleri, lunapark makineleri, hayvancılık ve yem karma makineleri, beton hazırlama tesisleri, teleferik, yağ fabrikaları hizmet verdiğimiz sektörler arasındadır.



Ürün gamınız hakkında bilgi alabilir miyiz?

1.000-2.000.000 Nm tork aralığında 25 farklı gövde büyüklüğünde birçok çıkış versiyonu ile standart planet redüktörler,

2.000-110.000 Nm arasında da planet vinç redüktörleri ve yürütme redüktörleri,

Ar-Ge çalışmalarıyla müşterilerin isteğine özel yapılan planet redüktörler ile birlikte oldukça geniş bir yelpazede üretim yapılmaktadır.

Müşterilerinize satış öncesi ve satış sonrası sunduğunuz hizmetler nelerdir?

Satış öncesinde kullanıcıyı almak istediği redüktör hakkında bilgilendirir ve karar verme sürecinde yardımcı olmaya çalışırız.

Satış sonrasında ise ürünlerin kullanıcı tarafından amaca uygun şekilde kullanılması için gerekli yönlendirmelerin yapılması, arıza veya şikâyet durumunda servis ve yedek parça hizmetlerinin doğru ve hızlı bir şekilde sunularak kullanıcı memnuniyetinin sağlanması önceliklerimiz arasındadır.

Müşterileriniz neden PDS PLANET'i tercih etmeli? Sizi diğer firmalardan ayıran özellikleriniz nelerdir?

PDS Planet olarak müşteri ilişkilerine fazlasıyla önem veren bir firmayız. Bunun yanında satış sonrası verdiğimiz destek bizi rakiplerimizden ayıran en önemli özelliğimiz diyebiliriz.

2015 yılı Ağustos ayında MERT TEKNİK ile yapmış olduğumuz stratejik işbirliğiyle birlikte ürünlerimizin tüm önemli endüstriyel bölgelerde bulunabilir hale

geldi. Teknik satış ve satış sonrası desteğimizin kalitesi ve yeni pazarlara odaklanma hızımız artarak devam ediyor.

Kaliteli üretimimiz, uygulamalara yönelik doğru ürün seçimi, fiyat ve kısa süreli teslimatlarla, özellikle ihracat yapan yapan firmalar için PDS PLANET öncelikli tercih sebebi olma konusundaki iddasını sürdürüyor.

Ayrıca satış öncesi ve sonrasında daha iyi hizmet vermek için çalışan kadromuzun eğitimine şirket olarak büyük önem veriyoruz.

Planet redüktör imalatında büyük bir deneyime sahipsiniz. Bu konuda firma olarak müşterilerinize sağladığınız avantajlar ve kolaylıklar nelerdir?

Uzun yıllardır planet redüktör konusundaki kazanmış olduğumuz deneyimlerimizi ve tecrübelerimizi paylaşarak; müşterilerimizin içinde bulunduğu rekabet ortamında hayati önem taşıyan doğru ürün seçimi, kalite, fiyat ve hız konusunda avantaj sağlıyoruz.

Gelecekteki hedef ve projeleriniz hakkında bilgi alabilir miyiz?

İhracat pazarlarını geliştirebilmek adına yurtdışındaki önemli sektörel fuarlara katılmayı ve yurt dışında daha etkin olabilmek yakın dönem planlarımız arasında yer alıyor.

Yurt içinde ise, sektördeki diğer üreticiler gibi ithal baskısını azaltmayı ve dünya kalitesinde üretmiş olduğumuz ürünlerimizin daha yaygın kullanılmasını sağlamayı hedefliyoruz.





8



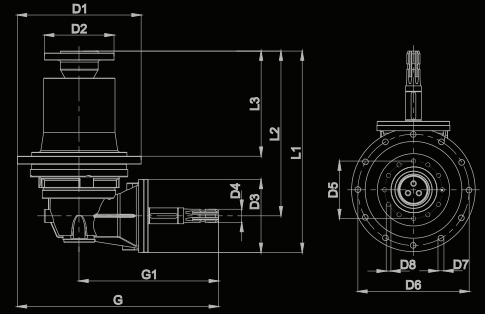
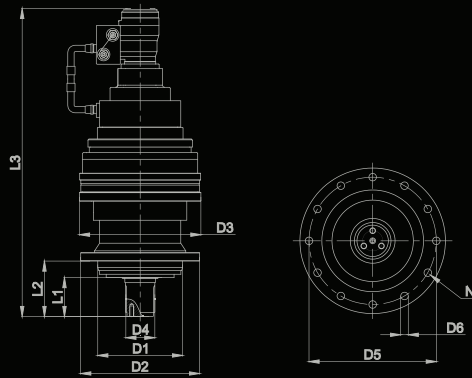

Mümessillikler & Ürün Sorumluları



GÖKHAN KRANDA
SEVAN ERKAN
RIDVAN ERTUĞRUL

GENEL MERKEZ
İKİTELLİ
ANKARA



ÖZGÜR YAŞAR

İZMİR



DİLŞAT ÇOLAK
UĞUR ESER
HAKAN HÜSEYİNOĞLU
ÖZGÜR YAŞAR
EFKAN DOKUMACI

GENEL MERKEZ
GENEL MERKEZ
BURSA
İZMİR
ANKARA



NEZİH SUCUOĞLU
VELİ COŞKUN
HAKAN ÇAĞIRAN
BEKİR DEMİRCİOĞLU
EFKAN DOKUMACI
HÜSEYİN YILMAZ

GENEL MERKEZ
İKİTELLİ
BURSA
ANKARA
ANKARA
ADANA



VELİ COŞKUN
HAKAN HÜSEYİNOĞLU
BURAK NACAĞOĞLU

İKİTELLİ
BURSA
İZMİR



DİLŞAT ÇOLAK
UĞUR ESER
BERKAY ERGİN
İBRAHİM İRDEM
BEKİR DEMİRCİOĞLU

GENEL MERKEZ
GENEL MERKEZ
BURSA
İZMİR
ANKARA



GÖKHAN KRANDA
MURAT KARAASLAN
SEVAN ERKAN
BERKAY ERGİN
ÖZGÜR YAŞAR
BEKİR DEMİRCİOĞLU

GENEL MERKEZ
İKİTELLİ
İKİTELLİ
BURSA
İZMİR
ANKARA



GÖKHAN KRANDA
SEVAN ERKAN
HAKAN HÜSEYİNOĞLU
BURAK NACAĞOĞLU
HÜSEYİN YILMAZ

GENEL MERKEZ
İKİTELLİ
BURSA
İZMİR
ADANA



DİLŞAT ÇOLAK
HAKAN HÜSEYİNOĞLU
BURAK NACAĞOĞLU
RIDVAN ERTUĞRUL

GENEL MERKEZ
BURSA
İZMİR
ANKARA



DİLŞAT ÇOLAK
TUĞRUL ÇAYLAKOĞLU
HAKAN HÜSEYİNOĞLU
İBRAHİM İRDEM
BEKİR DEMİRCİOĞLU

GENEL MERKEZ
GENEL MERKEZ
BURSA
İZMİR
ANKARA



KUBİLAY KILIÇ
UĞUR ESER
TUĞRUL ÇAYLAKOĞLU
İBRAHİM İRDEM
BEKİR DEMİRCİOĞLU

GENEL MERKEZ
GENEL MERKEZ
GENEL MERKEZ
İZMİR
ANKARA



UĞUR YAMAN

GENEL MERKEZ



GÖKHAN KRANDA
MURAT KARAASLAN
SEVAN ERKAN
HAKAN HÜSEYİNOĞLU
ÖZGÜR YAŞAR
RIDVAN ERTUĞRUL
BEKİR DEMİRCİOĞLU
HÜSEYİN YILMAZ

GENEL MERKEZ
İKİTELLİ
İKİTELLİ
BURSA
İZMİR
ANKARA
ANKARA
ADANA



UĞUR ESER
SEVAN ERKAN

GENEL MERKEZ
İKİTELLİ



GÖKHAN KRANDA
MURAT KARAASLAN
SEVAN ERKAN
BERKAY ERGİN
ÖZGÜR YAŞAR
BEKİR DEMİRCİOĞLU

GENEL MERKEZ
İKİTELLİ
İKİTELLİ
BURSA
İZMİR
ANKARA



DİLŞAT ÇOLAK
UĞUR ESER
BERKAY ERGİN
İBRAHİM İRDEM

GENEL MERKEZ
GENEL MERKEZ
BURSA
İZMİR



KUBİLAY KILIÇ
TUĞRUL ÇAYLAKOĞLU
İBRAHİM İRDEM
BEKİR DEMİRCİOĞLU

GENEL MERKEZ
GENEL MERKEZ
İZMİR
ANKARA



BERKAY ERGİN
HÜSEYİN YILMAZ

BURSA
ADANA



KUBİLAY KILIÇ
HALİL MEMİŞ
İBRAHİM İRDEM
BEKİR DEMİRCİOĞLU

GENEL MERKEZ
GENEL MERKEZ
İZMİR
ANKARA



DİLŞAT ÇOLAK
NEZİH SUCUOĞLU

GENEL MERKEZ
GENEL MERKEZ



KUBİLAY KILIÇ
BEKİR DEMİRCİOĞLU

GENEL MERKEZ
ANKARA



GÖKHAN KRANDA

GENEL MERKEZ



NEZİH SUCUOĞLU

GENEL MERKEZ

Rehber



DİLŞAT ÇOLAK
MURAT KARAASLAN
BURAK NACAĞOĞLU
RIDVAN ERTUĞRUL

GENEL MERKEZ
İKİTELLİ
İZMİR
ANKARA



VELİ COŞKUN
BERKAY ERGİN

İKİTELLİ
BURSA



WALTERSCHEID

NEZİH SUCUOĞLU
VELİ COŞKUN
HAKAN HÜSEYİNOĞLU
ÖZGÜR YAŞAR
BEKİR DEMİRCİOĞLU
EFKAN DOKUMACI
HÜSEYİN YILMAZ

GENEL MERKEZ
İKİTELLİ
BURSA
İZMİR
ANKARA
ANKARA
ADANA



KUBİLAY KILIÇ

GENEL MERKEZ



SEVAN ERKAN
BERKAY ERGİN
ÖZGÜR YAŞAR
RIDVAN ERTUĞRUL

İKİTELLİ
BURSA
İZMİR
ANKARA



GÖKHAN KRANDA
HALİL MEMİŞ
HÜSEYİN YILMAZ

GENEL MERKEZ
GENEL MERKEZ
ADANA

OTOMASYON ÜRÜNLERİ

BAHADIR ATILGAN
İBRAHİM İRDEM
BEKİR DEMİRCİOĞLU

GENEL MERKEZ
İZMİR
ANKARA

SERVİS

HALİL MEMİŞ

GENEL MERKEZ

BAHADIR ATILGAN
BEKİR DEMİRCİOĞLU
BERKAY ERGİN
DİLŞAT ÇOLAK
EFKAN DOKUMACI
GÖKHAN KRANDA
HAKAN HÜSEYİNOĞLU
HALİL MEMİŞ
HÜSEYİN YILMAZ
İBRAHİM İRDEM

(543) 731 0194
(543) 731 0198
(532) 673 0469
(543) 874 4431
(533) 747 8756
(549) 365 8573
(533) 281 4637
(549) 365 8575
(543) 818 0529
(533) 436 2517

KUBİLAY KILIÇ
MURAT KARAASLAN
NEZİH SUCUOĞLU
ÖZGÜR YAŞAR
RIDVAN ERTUĞRUL
SEVAN ERKAN
TUĞRUL ÇAYLAKOĞLU
UĞUR ESER
UĞUR YAMAN
VELİ COŞKUN

(543) 731 0191
(549) 365 8572
(549) 365 8577
(549) 365 8570
(549) 365 8571
(549) 365 8574
(532) 779 0695
(543) 731 0196
(532) 313 8122
(543) 731 0195

İSTANBUL GENEL MERKEZ

OSB 1. Cad. N°9 (34776)
Ümraniye / İSTANBUL
T: (216) 526 4340
F: (216) 526 4345
E: info@mert.com

İSTANBUL İKİTELLİ MAĞAZA

İkitelli O.S.B. Süleyman Demirel Bulv.
İşmodern San. Sit. I Blok N°18 (34490)
İkitelli / İSTANBUL
T: (212) 523 5790
F: (212) 523 5795
E: ikitelli@mert.com

ADANA ŞUBE

Yeşiloba Mah. 46027 Sok.
Metal Sanayi Sitesi 20. Blok N°2/J (01100)
Seyhan / ADANA
T: (322) 352 0021
F: (322) 359 1716
E: adana@mert.com

ANKARA ŞUBE

1368. Cad Eminel İş Merkezi
N°18/47 (06369)
Ostim / ANKARA
T: (312) 385 9068
F: (312) 385 8343
E: ankara@mert.com

BURSA ŞUBE

Nilüfer Ticaret Merkezi 65. Sokak
N°13 (16149)
Nilüfer / BURSA
T: (224) 441 1177
F: (224) 443 4426
E: bursa@mert.com

İZMİR ŞUBE

Gaziler Cad. Yenişehir İş Merkezi
N°478-Y (35045)
Yenişehir / İZMİR
T: (232) 458 7070
F: (232) 469 9191
E: izmir@mert.com

Elektronik Tork Limitleme (ETL) Çözümleri



Açı Sensörü Hakkında Bilgiler:

45 Serisi açma sensörü kullanıcıya pompanın açma bilgisinin değişimini görme imkânı sunar. Bu açma sensörü elektronik bir sensör olmakla beraber, alüminyum bir korumayla (manyetik parazitlenmeyi engellemek için) beraber pompanın haznesinde yer alır. Pompanın strok açısını Swashplate'in pozisyonuna göre okuyup kullanıcıya değerleri aktarır. 4 pinli Deutsch bağlantı konnektörü de esnek bir kabloya bağlanmış olarak haznenin üzerinde bulunur.



Danfoss ETL Pompaların Plus+1 Guide Service Tool ile Ayarlanması:

ETL pompalar sistem potansiyelini, elektronik oransal kontrol üzerinden istenilen tork limit değerlerini ayarlayarak PLUS+1 Guide üzerinden sağlar. Bu değerleri de Plus+1 Guide Service Tool ile değiştirmek mümkün ve oldukça kolaydır.

Service Tool üzerinden değiştirilebilecek değerlerden bazılarını şu şekilde örnekler vermek mümkün:

- Tork limit eşik değeri,
- Kumanda filtre ayarları,
- Açma sensörü kalibrasyonu,
- Yükseltme ayarları,
- RPM giriş ayarları,
- Pompa ayarları,
- Basınç sensörü ayarları,
- Basınç eşik değeri hataları,
- Elektriksel arayüz vs.

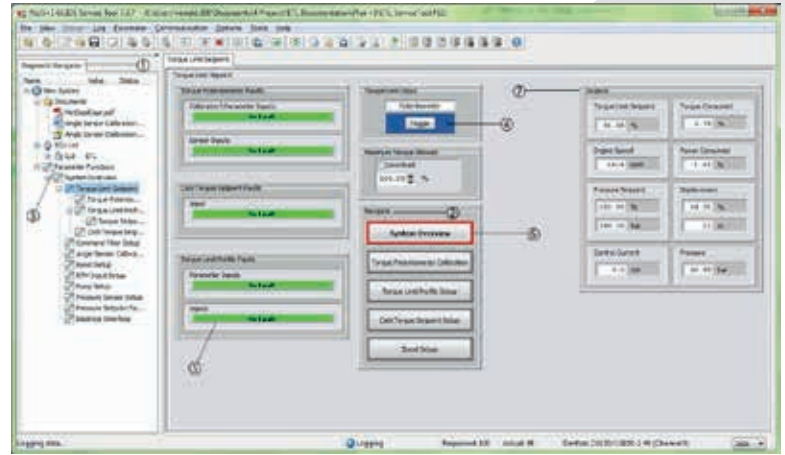

ETL pompaları için Service Tool'daki standart arayüzü yukarıda görülen şekildeki gibidir.

Arayüzde numaralandırılmış bölgeler:

1. Tanı Operatörü
2. Tanı Butonları
3. Parametre Fonksiyonları
4. Mavi renk: Kullanıcı tarafından belirlenen giriş değerleri
5. Yeşil-Kırmızı: Doğru-Yanlış parametre değerleri
6. Kırmızı Çerçeve: Sisteme genel bakış için link bağlantısı
7. Fonksiyon çıkış değerleri

Bu bölümde ETL fonksiyonlarının, yeterli bir şekilde nasıl çalıştığını ve istenen değerlere ne şekilde ulaşıldığını görmek mümkündür.



Elektronik Tork Limitleme (ETL) Çözümleri

Açık çevrim sistemlerde kullanılan Danfoss Yeni nesil 45 Serisi basınç duyarlı (PC), yük duyarlı (LS) ve elektronik tork limitleme kontrollü (ETL) değişken deplasmanlı pompalar ile sistemin performansında verimlilik ve inovatif çözümler sunuyor.

Egzost emisyonunun azaltılması düşünülerek tasarlan ve geliştirilen bu patentli sistem, operatörlere, makine kullanımında toplam performans potansiyellerinin en üst düzeye çıkarma imkanı sağlıyor.

45 Serisi Elektronik Tork Limitleme kontrollü (ETL), basınç/yük duyarlı (PC/LS) yada mekanik tork kontrollü (MTC) sistemlere uygun olarak tasarlanmıştır.

ETL, toplam sistem potansiyelini, elektronik oransal kontrol üzerinden istenilen tork limit değerlerini ayarlayarak PLUS+1 üzerinden sağlar. PLUS+1 programlanabilir yazılımı ve daha önceden derlenmiş elektronik kontroller sayesinde hızlı bir sistem çözümü sağlanır. Mevcut ve yeni uygulamalar için kolayca uygulanabilir.

Açı Sensörü Özellikleri

- Pompanın eğim plakası açısını gerçek zamanlı ve hatasız olarak ölçmektedir.
- Herhangi bir ara yüze gereksinim bırakmayan donanım
- Geliştirilmiş ölçüm hassasiyeti
- PLUS+1' e uygunluk
- IP67 ve IP69K koruma sınıfına sahip, 4 pinli Deutsch soketli

Opsiyonel Özellikler

- PLUS+1 üzerinden programlara bilirliği ile Elektronik Tork Limitleme yazılımı
- "Tak Kullan" uygun ETL yazılım paketi
- PLUS+1 ile kolay oluşturulan program blokları
- Kullanıcı giriş ve çıkış entegrasyonu için basit ve ek sensörler
- Farklı PLUS+1 uygulamaları ile kullanılabilirlik

Elektronik Tork Limitleme Kontrollü Basınç Kompanzatörlü/Yük Duyarlı Pompa (PC/LS)

- 12V ve 24V'luk konfigürasyonları mevcuttur.
- Normalde kapalı kontrol (NC), sinyali kaldırmak sistemdeki PC/LS düzenli fonksiyonlarının açı sensörüne bağlı hatalarını ya da kontrolünü sağlamak amaçlıdır.
- PC/LS sistemlere kolayca adapte edilebilir.

	Birim	Pompa Gövde Modelleri (45 Serisi)				
		J Serisi Gövde				
Maksimum Deplasman	cm ³	42	51	60	65	75
Sürekli Çalışma Basıncı	bar	310	310	310	260	260
Maksimum Çalışma Basıncı		400	400	400	350	350
Sürekli Giriş Devri	devir/dk	2800	2700	2600	2500	2400

	Birim	Pompa Gövde Modelleri (45 Serisi)				
		F Serisi Gövde		E Serisi Gövde		
Maksimum Deplasman	cm ³	74	90	100	130	147
Sürekli Çalışma Basıncı	bar	310	260	310	310	260
Maksimum Çalışma Basıncı		400	350	400	400	350
Sürekli Giriş Devri	devir/dk	2400	2200	2450	2200	2100

KOMPAKT AKIŞ SENSÖRLERİ

CKD

FSM2 Serisi

Küçük Boyutlu Akış Sensörü



Kompakt boyutları ve yüksek hızlı tepki süreleri ile FSM2 ısıtılabilir akış sensörleri, kaçak denetimi ve gaz akışının kontrolü gibi uygulamalarda kullanılmaktadır.

ÖZELLİKLERİ

Dahili iğne valfi sayesinde akış hızı ayarında zamandan ve yerden tasarruf sağlar.

Sensör gövdesine ayrı bir gösterge bağlanırsa, sizin için otomatik olarak akış hızı aralığını ayarlar

Opsiyonel olarak P70 (toz korumalı) ve P80 (yağ yasak) modelleri de mevcuttur. Bu, yarı iletken ve LCD üretimi için idealdir.

Tek bir ekranda debinin sayısal olarak okunabildiği ve akış yönü görülebildiği model mevcuttur. Bar tipi göstergeli modellerde ise ekranda yaklaşık debiyi (referans olarak) görebilmek mümkündür.

Geniş debi aralığı ve kompakt gövde

± %3 yüksek ölçüm hassasiyeti

Hızlı tepki süresi : 50 ms

İki yönlü ölçüm kolaylığı

Yeni doğrultucu sistemi sayesinde mutlaka düz bir hat çekilmesi ihtiyacı yoktur.

BAZI UYGULAMA ALANLARI

- Gıda ve ilaç sektörlerinde sızıntı kontrollerinde
- Likit kristal sektöründe iyonizer debi kontrolü
- Otomotiv endüstrisinde kaynakta argon ve karbon gazlarının akış kontrolü, boyamada hava debisi kontrolü
- Elektronik parça imalatında parçanın vakumla tutulup tutulmadığının kontrolü
- Makina imalat sektöründe bir parçanın yüzeye oturup oturmadığının kontrolü

FCM Serisi

Kompakt, Yüksek Hızlı ve Çok Fonksiyonlu Analiz



Sensör ve vana teknolojisini birleştirilmesi esasına dayalı FCM serisi kompakt akış kontrolörleri, oransal valf kontrol fonksiyonları ile yüksek performanslı debi sensörleridir.

AVANTAJLARI

- Kompakt ve hafif
- 0,5 s yüksek kontrol hızı
- Harici bir enerji kaynağı gerektirmez
- Yüksek doğrulukta akış kontrolü
- Farklı akışkanlara uygun
- RoHS yönergesine uygun
- Dijital göstergesi sayesinde kontrol imkanı
- Standart Paralel giriş
- Mikroişlemci ile çoklu fonksiyonları gerçekleştirmek

Çalışma Basıncı	
Maksimum Çalışma Basıncı	7 bar
Minimum Çalışma Basıncı	-0.9 bar

Uygulanabilir Akışkan	Debi Aralığı
Hava	0,5 - 1000 l/dk
Azot	
Argon	
Karbondioksit	

Uygulanabilir Akışkan	Gövde Malzemesi
Hava + Azot	Reçine
	Paslanmaz çelik
	Alüminyum
Argon	Paslanmaz çelik
Karbondioksit	Paslanmaz çelik

Gövde Malzemesi	Bağlantı Ölçüleri
Reçine	4, 6, 8, 10 mm
Paslanmaz çelik	M5, 1/8", 1/4"
Alüminyum	1/2"

Çıkış Sinyali
NPN (2 switch NPN), 1 analog
PNP (2 switch PNP), 1 analog
1 analog

Besleme Gerilimi
12 - 24 V DC
24 V DC

Gaz Çeşitleri	Debi Aralığı
Hava	0,5 - 100 l/dk
Azot	
Argon	
Metan	
Propan	
Hidrojen	0 - 20 l/dk
Helyum	

Giriş Sinyali
Analog 0 - 10 V DC
Analog 0 - 5 V DC
Analog 4 - 20 mA
Paralel 10 Bit

Çıkış Sinyali
1 - 5 V analog hata (NPN)
1 - 5 V analog hata (PNP)
Switch (NPN), hata (NPN)
Switch (PNP), hata (PNP)

Uygulamalarınız için çeşitli fonksiyonlara sahip kompakt debi sensörü

2015 ŞİRKETLER GRUBUMUZ İÇİN BAŞARILI BİR YIL OLDU



MERT TEKNİK, zor bir yıla rağmen satışlarını hedefler doğrultusunda arttırmayı başardı.

“MAG” MERT AKIŞKAN GÜCÜ İstanbul fabrikamız, her zamanki istikrarını korudu ve hedefi yakaladı.

EFE ENDÜSTRİ İzmir fabrikamız ise bu yılın şampiyonu ünvanını kayda değer bir satış artışı gerçekleştirerek haketti.

Üretim artışlarımızın yanı sıra, temsilciliğini yapmakta olduğumuz firmalar nezdinde de hedeflediğimiz satış rakamlarına ulaştık.

Bu firmalardan önemli bir tanesi olan CKD Corporation'ın bizleri aşağıdaki tebrik plaketi ile onurlandırmasından büyük memnuniyet duyduk.



MERT Ailesi Doğum Günleri (Ocak-Şubat-Mart Dönemi)

GENEL MERKEZ

KAZIM GÖKDEMİR	1 OCAK
SEYDİ ALİ AKKUŞ	1 OCAK
AYHUN AVCI	3 OCAK
CEMALETTİN DEMİRHAN	12 OCAK
MEHMET AKSOY	12 OCAK
ESMA HİMMET	14 OCAK
MİNE KAYAOĞLU	18 OCAK
ÖZGÜR BAYRAKTAR	19 OCAK
GÖKHAN KRANDA	3 ŞUBAT
HANDAN KARADENİZ	3 ŞUBAT
AHMET AKTEKE	7 ŞUBAT
HALİL MEMİŞ	12 ŞUBAT
ÖZER ÇOKATAR	18 ŞUBAT
OSMAN CELAYIR	3 MART
KUBİLAY KILIÇ	19 MART
GÖKNUR OĞUZKAN	31 MART

KARAKÖY

BÜLENT YÜCEL	1 OCAK
RESUL KEPÜÇ	31 OCAK

İKİTELLİ

MURAT KARAASLAN	3 MART
-----------------	--------

İZMİR

BURAK DEMİR	1 OCAK
ÖZGÜR YAŞAR	18 ŞUBAT
MUSTAFA ERTAN SOYDAN	17 MART
HÜSEYİN ÜMİT AYDOĞAN	21 MART

BURSA

YUSUF DOĞU	10 OCAK
------------	---------

ANKARA

EFKAN DOKUMACI	24 ŞUBAT
----------------	----------

ADANA

ESRA YILDIRIM	3 OCAK
MÜMTAZ TABARU	23 ŞUBAT
OSMAN ARIKAN	25 ŞUBAT



İçimizden

Kısaca kendinizi tanıtır mısınız?

Aysel Genç; 1975 Gümüşhane, Torul doğumluyum. Yaklaşık 20 yıldır İstanbul'da yaşamaktayım. Evli ve iki çocuk annesiyim. Üç yıldır MERT TEKNİK ailesi ile çalışmaktayım.

MERT ile çalışmayı tercih etmeniz nedenleri nelerdir?

Altı yıldır çalıştığım eski iş yerimden ayrılmak zorunda kalmıştım. Bu arada tekrar iş ararken MERT TEKNİK ailesi ile karşılaştım. Çalışanlarına sağladıkları imkânlar ve haklar, aile yapısına verdiği önem ve uygun çalışma ortamına sahip olmasından dolayı tercih ettim.

Şu an MERT'te sorumlu bulunduğunuz görev hakkında bilgi verir misiniz?

Şirketin temizliğinden sorumluyum, ayrıca mutfak kısmında destek vermekteyim.

10 yıl sonra kendinizi nasıl bir sosyal ve profesyonel ortamda hayal ediyorsunuz?

Tabii ki üstüme düşen görevimi daha iyi ve yararlı bir şekilde, dürüstçe sürdürmeyi ve sonunda emekli olarak ailem ile daha çok vakit geçirmeyi istiyorum. Çocuklarımı okutup iyi bir geleceğe sahip olmalarını hayal ediyorum. Bir de ileriki yaşlarımda memleketimde kendime ait güzel bahçeli, meyve ağaçlarının arasında güzel bir evimin olmasını hayal ediyorum.

Tutkunu olduğunuz ve düzenli vakit ayırdığınız bir hobiniz?

Vaktim olduğu sürece çocuklarımla ve ailem ile beraber olmayı tercih ediyorum. Sinemaya gitmeyi ve doğayı çok seviyorum. Araba kullanmayı ve yürüyüş yapmayı da seviyorum.



MERT Ailesi'nin kıdemlilerinden...

Kısaca kendinizi tanıtır mısınız?

Murat Karaaslan; 1966 İstanbul doğumluyum. Ailem zamanında Sivas'tan İstanbul'a göç etmiş.

İstanbul Nişantaşı Nilüfer Hatun Orta Okulu Mezunuyum. Okul bittikten sonra askerlik dönemime kadar o günkü şartlardan dolayı, İstanbul iş hayatının "Hayat Üniversitesi" diye adlandırdığı Karaköy piyasasında çıraklık ve ustalık dönemimi yaşadım.

Askerlik dönüşümden sonra 1987 yılında bir arkadaşımın tavsiyesi ile MERT TEKNİK firmasına iş başvurusunda bulundum ve hiç bilmediğim bir sektör olduğundan tekrar çıraklık hayatım başladı ve piyasada çalışmamın avantajı ile yeni işime o dönemde çalışma arkadaşlarım ve mühendis abilerimin desteğiyle adapte oldum. Sırası ile satış elemanı, pnömomatik satış şefi ve son 2 yıldır İkitelli mağaza sorumlusu olarak görevimi sürdürüyorum.

Evli ve 2 çocuk babasıyım.

MERT ile çalışmayı tercih etmeniz nedenleri nelerdir?

İşe başvurduğumda mülakatımı şirket sahibimiz Arman Bey ile yaptığımda şirketin etik kuralları, çalışana bakış açısı, dürüst ticaret anlayışı ve önümüzün açık oluşu benim kariyer hayallerim ile örtüştüğü için MERT ailesine katılma kararı vermem zor olmadı. Doğru karar verdiğim, yıllar sonra aynı şirkette emekli olmama rağmen aktif çalışma hayatına yeni görevler alarak devam etmemden de anlaşılıyor.

Şu an MERT'te sorumlu bulunduğunuz görev hakkında bilgi verir misiniz?

Son 2 yıldır İkitelli mağaza sorumlusu olarak, her biri konularında uzman arkadaşlarım olan 10 kişilik kadromuz ile, şirket merkezimizden de destek alarak müşteri odaklı satış, pazarlama ve proje konularında müşterilerimize hizmet etmeye çalışıyoruz.

10 yıl sonra kendinizi nasıl bir sosyal ve profesyonel ortamda hayal ediyorsunuz?

Sağlığım elverdikçe çalışmayı, ileride Meslek Liseleri ile ortaklaşa çalışarak piyasanın ehil satış elemanı ihtiyaçları için çözümler üretmeyi ve diğer farklı düşüncelerimi hayata geçirmeyi düşünüyorum.

Tutkunu olduğunuzu ve düzenli vakit ayırdığınız bir hobiniz?

Maalesef yoğun çalışma hayatımdan dolayı kitap ve gazete okumaktan başka bir uğraşım bugüne dek pek olmadı.



MERT TEKNİK ve **MAG** Ailesi 2016'yı düzenlenen yeni yıl yemeğiyle karşıladı. Verimli ve başarılı bir yılı geride bırakan, her yıl bünyesine kattığı yenilikler ve üretmenin gücüyle gelişmeyi sürdüren **MERT TEKNİK** ve **MAG** Ailesi, 2016'ya da yine sağlık, başarı ve mutluluk dilekleriyle merhaba dedi.

18



Hoşgeldin 2016



ANAHTAR TESLİMİ ÇÖZÜMLER

EN 280
EN 13000
STANDARTLARINA
UYGUN

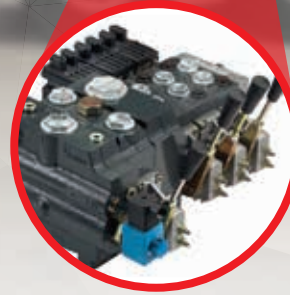

Danfoss

pds

Planet Redüktör

MERT TEKNİK FAB. MALZ. TİC. ve SAN. A.Ş.

OSB 1. Cad. №9 34776

Ümraniye / İstanbul

+90 (216) 526 4340

+90 (216) 526 4345

info@mert.com

4YIL
mert.com

MERT